

Rzędne proj.:										
Odległość:			-2,59	-1,58	-0,70	-0,00	0,30	1,00	1,08	3,01
Rzędne istniejące:	-5,91	-5,47	-2,52,44	-2,52,37	-2,52,38	-2,52,39	-2,52,40	-2,52,41	-2,52,44	-2,52,48
Odległość:	-5,91	-5,47	-3,32	-3,32	-0,59	-0,59	-0,50	0,30	1,08	3,70

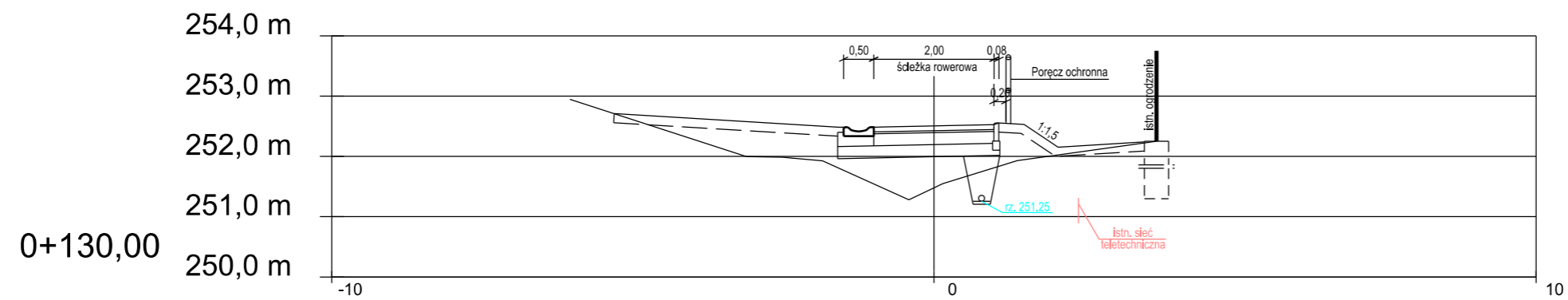

Rzędne proj.:										
Odległość:			-5,31	-1,58	-0,71	-0,00	0,29	1,00	1,08	3,50
Rzędne istniejące:	-6,05	-5,31	-2,52,00	-2,51,99	-2,51,93	-2,51,28	-2,51,55	-2,51,93	-2,51,93	-2,52,25
Odległość:	-6,05	-5,31	-3,12	-2,52	-1,85	-0,42	0,15	1,38	1,38	3,70

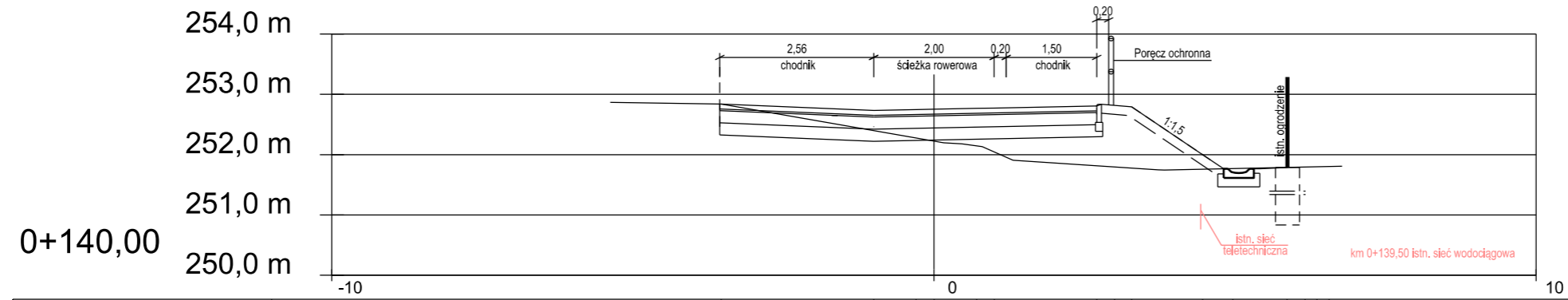

Rzędne proj.:										
Odległość:										
Rzędne istniejące:										
Odległość:										

Investor:	Gmina Kobiór, ul. Kobiórska 5, 43-210 Kobiór		
Lokalizacja inwestycji:	działki nr : 405/47, 406/47, 1641/54, 1166/57 Obręb: Kobiór; Jednostka Ewidencyjna: Kobiór		
Branża:	DROGOWA	Stadium:	PROJEKT BUDOWLANY
Projektant:	mgr inż. Grzegorz FORYS uprawnienia nr SLK/3647/PWOD/11 w specjalności drogowej;		Podpis:
Sprawdzający:	mgr inż. Iwona Antos uprawnienia nr SLK/3532/POOD/11 w specjalności drogowej;		Podpis:
Temat:	"Przebudowa ul. Kobiórskiej w Kobiórze" realizowanej jako kontynuacja inwestycji "Budowa metropolitalnego węzła przesiadkowego przy skrzyżowaniu ul. Kobiórskiej z ul. Centralną - część I po północnej stronie ul. Centralnej, obejmująca fragment ciągu pieszo-rowerowego do ul. Pichlowickiej"		Data: 06.2021r. Skala: 1:100
Nazwa rysunku:	PRZEKROJE POPRZECZNE		Nr rys: D.-5.5